

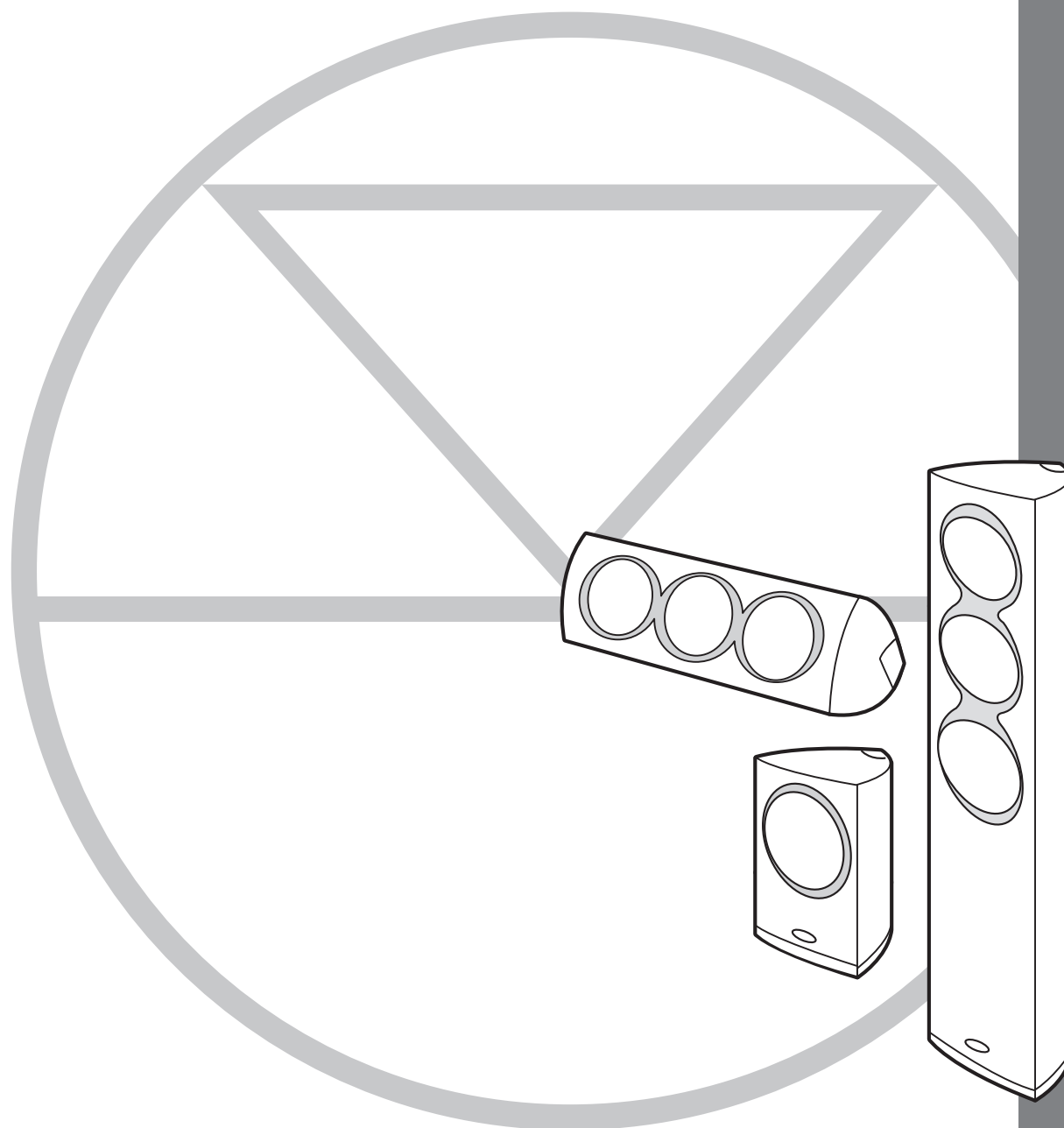

LINN

Deutsch



KOMPONENT
110, 106, 104

BEDIENUNGSANLEITUNG

Copyright- und Markenhinweise

Copyright © 2004 Linn Products Ltd.

Linn Products Limited, Glasgow Road, Waterfoot, Eaglesham, Glasgow, G76 0EQ,
Schottland, Vereinigtes Königreich

Alle Rechte vorbehalten. Dieses Dokument darf weder vollständig noch in Auszügen ohne vorherige schriftliche Genehmigung des Herausgebers vervielfältigt, in einem Abfragesystem gespeichert oder in irgendeiner Form mit irgendwelchen Medien (elektronischen oder mechanischen Medien, durch Fotokopie, Aufzeichnung oder auf andere Art und Weise) übertragen werden.

In dieser Bedienungsanleitung werden die folgenden Marken verwendet: **Linn** und das **Linn Logo** sind eingetragene Marken von Linn Products Limited. **KOMPONENT, CLASSIK, UNIDISK, SEKRIT** und **AKTIV** sind Marken von Linn Products Limited.

Die Angaben in dieser Bedienungsanleitung haben lediglich Informationscharakter. Sie können ohne vorherige Ankündigung geändert werden und dürfen nicht als Verpflichtung seitens Linn Products Limited ausgelegt werden. Linn Products Limited übernimmt keinerlei Verantwortung oder Haftung für Fehler oder Ungenauigkeiten, die möglicherweise in dieser Bedienungsanleitung enthalten sind.

Linn Products Limited erhebt nur auf eigene Marken und Markennamen einen Eigentumsanspruch.

Teilenummer: PACK 1014

Einführung

Das KOMPONENT Lautsprechersystem ist eine echte Offenbarung in der Lautsprecherentwicklung. Es bietet eine naturgetreue Wiedergabe und kombiniert eine erstaunliche Leistung mit eigenem zeitgenössischen Stil, der Ihre Wohnumgebung bereichern soll.

Unabhängig davon, ob Musik oder Filme Ihre Leidenschaft sind, das KOMPONENT Lautsprechersystem beherrscht beide Genres perfekt. Alle Lautsprecher wurden so entwickelt, dass sie entweder frei stehen oder an der Wand montiert werden können, beispielsweise neben einem Flachbildschirm-Fernsehgerät.

Es empfiehlt sich, das KOMPONENT Lautsprechersystem mit einem Linn DVD/CD-Spieler zu kombinieren, etwa mit dem CLASSIK Movie Di oder dem UNIDISK Universal-Player, um auf diese Weise die Wiedergabe Ihres Heimkinosystems zu optimieren.

KOMPONENT Lautsprechersystem

KOMPONENT 110

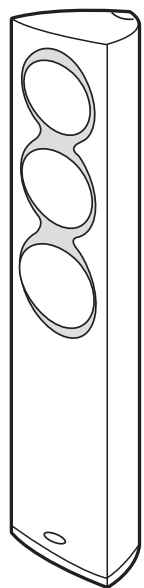

KOMPONENT 106
Centre

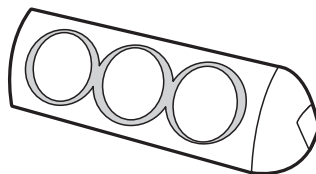

KOMPONENT 104

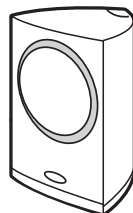

KOMPONENT 120
SUBWOOFER

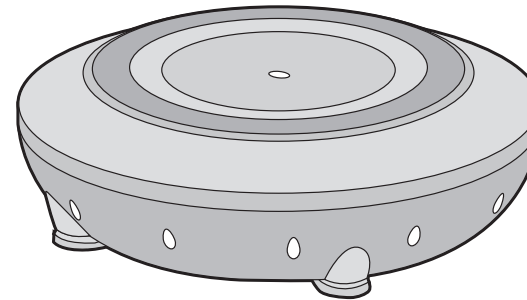

Es werden auch spezielle Ständer als elegantes und stabiles Tragsystem für die Lautsprecher KOMPONENT 104 angeboten.

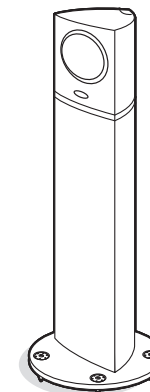

Auspacken

Der Lautsprecher KOMPONENT 110 wird mit folgendem Zubehör ausgeliefert:

- Montagekit für Lautsprecher-Bodensockel (in gesonderter Verpackung)
- 2 Lautsprecherstecker
- 3mm Hex
- Ständer/Werkzeug für Eingangsanschlüsse
- 2 Wandmontagehalterungen
- 2 Halterungsabdeckungen mit Aussparung für die Halterungsmontage
- Abnehmbare Textilfrontbespannung
- Fußbodenschützer
- Garantiekarte
- Bedienungsanleitung
- Montageanleitung für Bodensockel
- Montageanleitung für Wandhalterung

Der Center-Lautsprecher KOMPONENT 106 wird mit folgendem Zubehör ausgeliefert:

- 2 Lautsprecherstecker
- 3mm Hex
- Wandmontagehalterung
- 2 Halterungsabdeckungen mit Aussparung für die Halterungsmontage
- Fußboden-/Regalmontageadapter (für Wandmontagehalterung)
- Abnehmbare Textilfrontbespannung
- Garantiekarte
- Bedienungsanleitung
- Montageanleitung für Wandhalterung
- Montageanleitung für Bodensockel
- Magnetsticker für Frontbespannung

Der Lautsprecher KOMPONENT 104 wird mit folgendem Zubehör ausgeliefert:

- 2 Lautsprecherstecker
- 3mm Hex
- Wandmontagehalterung
- 2 Halterungsabdeckungen mit Aussparung für die Halterungsmontage
- Abnehmbare Textilfrontbespannung
- Garantiekarte
- Bedienungsanleitung
- Montageanleitung für Wandhalterung
- 4 GummifüÙe

Es empfiehlt sich, die Verpackung für den Fall aufzubewahren, dass Sie den (die) Lautsprecher zu einem späteren Zeitpunkt transportieren müssen.

Ständer für die KOMPONENT 104 Lautsprecher können separat gekauft werden.

Textilfrontbespannung

Die KOMPONENT 110, 106 und 104 werden ab Werk mit einer Frontbespannung ausgeliefert. Die Frontbespannung wird von SEKRIT Befestigern (versteckt in den Lautsprechern angebrachten Magneten) festgehalten. Die Frontbespannung kann einfach durch Herunterziehen (weg von den Magneten) auf Sie zu entfernt werden.

Reinigen

Verwenden Sie ein weiches, trockenes, fusselfreies Tuch, um Staub und Fingerabdrücke vom Gehäuse zu entfernen. Verwenden Sie keine Haushaltsreiniger, da diese die Oberfläche beschädigen können. Der Bespannstoff muss von den Boxen abgenommen und sorgfältig mit einer weichen Bürste gereinigt werden.

Aufstellen und Ausrichten

Ausführliche Informationen finden Sie im Handbuch Advanced Features, das Ihnen auf der Linn-Website unter www.linn.co.uk zur Verfügung steht. Alternativ können Sie sich auch mit einem Linn Fachhändler oder der Linn Helpline in Verbindung setzen (nähere Informationen zur Helpline sind am Ende dieser Bedienungsanleitung aufgeführt).

Um das beste Ergebnis zu erzielen, empfiehlt es sich, die KOMPONENT Lautsprecher von einem autorisierten Linn Fachhändler auspacken, installieren und einstellen zu lassen.

Aufstellen

Die KOMPONENT Lautsprecher können auf einem Ständer, an der Wand oder (im Fall von KOMPONENT 104 Lautsprechern und KOMPONENT 106 Lautsprecher) im Regal montiert werden.

Si desea utilizar la caja acústica KOMPONENT 104 sobre una superficie, coloque las patas de goma suministradas tal como se indica a continuación.

Weitere Einzelheiten entnehmen Sie bitte den Bedienungsanleitungen der KOMPONENT Ständer/Montagehalterungen, die zum Lieferumfang der Ständer/Halterungssätze gehören. Diese Anleitungen können Sie auch von der Linn Website unter www.linn.co.uk herunterladen.

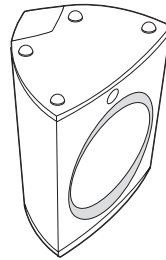

Empfohlene Lautsprecheraufstellung bei einem 5.1-System

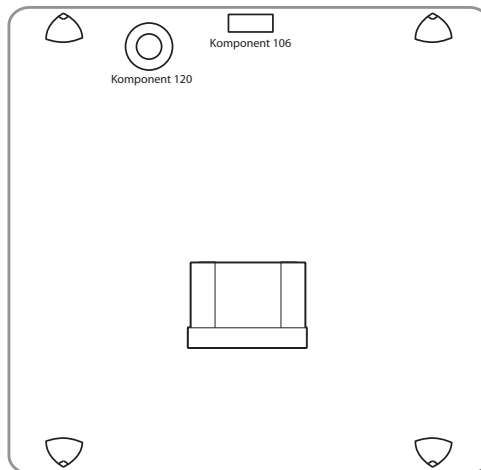

Anschließen

Allgemeines

WICHTIG. Bevor Sie Anschlüsse vornehmen, schalten Sie alle Komponenten der Hi-Fi-Anlage oder des AV-Systems aus.

Die Anschlüsse sind unter einer abnehmbaren Abdeckung verborgen. Um auf die Anschlüsse zugreifen zu können, müssen Sie die Abdeckung abnehmen, indem Sie die Kanten vorsichtig nach innen drücken. Wenn es das Anschluss- und Kabelverlegungsverfahren zulässt, können Sie die Anschlussabdeckung manchmal wieder anbringen, nachdem Sie die Anschlüsse vorgenommen haben.

Standardanschluss (Single-Wiring-Verfahren)

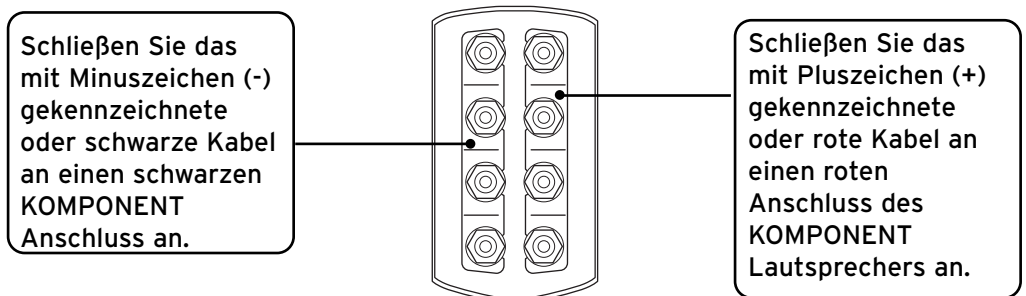

Anschlüsse

Die Lautsprecher sind mit Schraub-/Steckanschlüssen ausgestattet. Diese Anschlüsse können als Buchsen für den Anschluss von 4-mm-Bananensteckern verwendet werden. Sie können auch als Schraub-/Steckanschlüsse zum Anschließen von blanken Drähten oder Kabeln mit Kabelschuh verwendet werden. Lösen Sie hierzu den äußeren Teil des Schraub-/Steckanschlusses (versuchen Sie aber nicht, den äußeren Teil vollständig zu entfernen), führen Sie die Drahtlitzen oder den Kabelschuh ein, und ziehen Sie den äußeren Teil wieder an, um eine Klemmverbindung und gute elektrische Verbindung herzustellen. Verwenden Sie bei Bedarf das zum Lieferumfang gehörende Werkzeug.

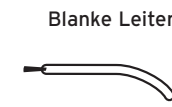
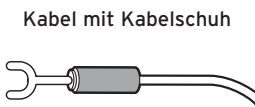

Kabelverlegung

KOMPONENT 110, KOMPONENT 104 und Ständer für KOMPONENT 104 wurden so konzipiert, dass Kabel durch einen verborgenen Kanal in der Gehäuserückseite verlegt werden können. Weitere Informationen finden Sie in der Montageanleitung, die zum Lieferumfang der Ständer gehören.

Hinweis:

Bringen Sie den Ständer an, bevor Sie die Kabel verlegen

Innovative Konfigurationsoptionen

Gemäß folgender Liste steht eine Reihe zusätzlicher Konfigurationsoptionen zur Verfügung, durch die die Leistung der KOMPONENT Lautsprecher optimiert wird. Ausführliche Informationen finden Sie im Handbuch Advanced Features, das Ihnen auf der Linn-Website unter www.linn.co.uk zur Verfügung steht. Alternativ können Sie sich auch mit einem Linn Fachhändler oder der Linn Helpline in Verbindung setzen (nähere Informationen zur Helpline sind am Ende dieser Bedienungsanleitung aufgeführt).

Passives Multi-Wiring (Bi-Wiring, Tri-Wiring oder Quad-Wiring):

einzelner Verstärkerkanal wird mit Hilfe von zwei, drei oder vier Kabeln an den Lautsprecher angeschlossen (Hinweis: Quad-Wiring kann für KOMPONENT 104 nicht verwendet werden).

Passives Multi-Amping (Bi-Amping, Tri-Amping oder Quad-Amping): Zwei, drei oder vier Verstärkerkanäle werden an den Lautsprecher angeschlossen (Hinweis: Quad-Amping kann für KOMPONENT 104 nicht verwendet werden). Hieraus wiederum ergibt sich eine signifikant verbesserte akustische Leistung im Vergleich zum Betrieb mit passiven Frequenzweichen.

AKTIV Frequenzweichen - Betrieb. Der Begriff AKTIV bezieht sich auf die Konfiguration aus von Linn entwickelten (AKTIV) (aktiven) Frequenzweichen und Lautsprechern, bei der die interne passive Frequenzweiche des Lautsprechers durch eine externe AKTIV Frequenzweiche ersetzt wird. Hieraus wiederum ergibt sich eine signifikant verbesserte akustische Leistung im Vergleich zum Betrieb mit passiven Frequenzweichen

Wichtiger Hinweis:

Für den AKTIV Betrieb müssen die Lautsprecher und in einigen Fällen auch die Verstärker modifiziert werden. Diese Modifikationen müssen von einem autorisierten Linn Fachhändler durchgeführt werden.

Garantie und Kundendienst

Für dieses Produkt wird eine Garantie im Rahmen der Bedingungen gewährt, die in dem Land gelten, in dem das Produkt gekauft wurde, und Ihre gesetzlich garantierten Rechte werden nicht eingeschränkt. Zusätzlich zu den gesetzlich verankerten Rechten, die Sie möglicherweise haben, verpflichtet sich Linn, alle Teile auszutauschen, bei denen aufgrund einer fehlerhaften Herstellung ein Defekt auftritt. Um uns zu unterstützen, fragen Sie Ihren Linn-Fachhändler nach Linn-Garantieprogrammen, die möglicherweise in Ihrem Land in Kraft sind.

In Teilen Europas, Amerikas und auf einigen anderen Märkten steht Kunden, die ihren Kauf bei Linn registrieren lassen, möglicherweise eine erweiterte Garantie zur Verfügung. Eine Garantiekarte wird zusammen mit dem Produkt ausgeliefert und sollte nach Abstempelung durch Ihren Fachhändler so schnell wie möglich an Linn zurückgeschickt werden.

Alternativ können Sie Ihre Garantie online unter der Adresse www.linn.co.uk registrieren.

Warnung

Wenn das Produkt bei nicht autorisierten Händlern gewartet oder demontiert wird, erlischt die Herstellergarantie. Im Produkt befinden sich keine Teile, die vom Benutzer gewartet werden müssen, und alle Anfragen in Bezug auf Reparaturarbeiten sollten nur an autorisierte Fachhändler gerichtet werden.

Technische Unterstützung und Informationen

Setzen Sie sich entweder mit Ihrem örtlichen Fachhändler oder mit einer der nachstehend aufgelisteten Linn-Geschäftsstellen in Verbindung, wenn Sie technische Unterstützung oder Informationen benötigen oder auch Anfragen zu Produkten haben.

Ausführliche Einzelheiten über örtliche Fachhändler/Vertriebsorganisationen finden Sie auf der Linn-Website: www.linn.co.uk

Wichtig

- Bewahren Sie eine Kopie der Kaufquittung auf, mit der Sie das Kaufdatum des Produkts nachweisen können.
- Achten Sie darauf, dass das Gerät versichert ist, das Sie transportieren oder zur Reparatur einschicken.

Linn Products Limited

Glasgow Road
Waterfoot
Eaglesham
Glasgow G76 0EQ
Scotland, UK

Phone: +44 (0)141 307 7777

Fax: +44 (0)141 644 4262

Helpline: 0500 888909

Email: helpline@linn.co.uk

Website: www.linn.co.uk

Linn Incorporated

8787 Perimeter Park Boulevard
Jacksonville
FL 32216
USA

Phone: +1 (904) 645 5242

Fax: +1 (904) 645 7275

Helpline: 888-671-LINN

Email: helpline@linninc.com

Website: www.linninc.com

Linn Deutschland GmbH

Albert-Einstein-Ring 19
22761 Hamburg
Deutschland

Phone: +49-(0) 40-890 660-0

Fax: +49-(0) 40-890 660-29

Email: info@linngmbh.de

Website: www.linn.co.uk



